

1. 指示なきカト、及び継はすべて永面取りのこと。 2. 指示なきスミは列先Rとする。(O. 4)	0.8以下	0.3以下	0.3以下	0.3以下	0.5以上 6以下	6巻以下 30以下	30巻以下 120以下	120巻以下 315以下	315巻以下 1000以下	1000巻以下 2000以下	2000巻以下 4000以下	4000巻以下 20000巻以下
	0.8以下	0.3以下	0.3以下	0.3以下	許容差 +0.1 -0.1	+0.2 -0.2	+0.3 -0.3	+0.5 -0.5	+0.8 -0.8	+1.2 -1.2	+1.6 -1.6	

記号の指定 のない場合 表面あらさ	0.8以下	0.3以下	0.3以下	0.3以下	0.5以上 6以下	6巻以下 30以下	30巻以下 120以下	120巻以下 315以下	315巻以下 1000以下	1000巻以下 2000以下	2000巻以下 4000以下	4000巻以下 20000巻以下
削り加工寸法の 普通許容差 (中級) mm	▽	▽	▽	▽	▽	▽	▽	▽	▽	▽	▽	▽

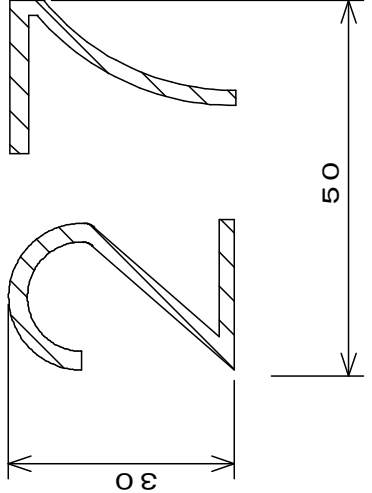

鑄出文字詳細 (S=1/1)  
鑄出巾2 鑄出高さ0.8

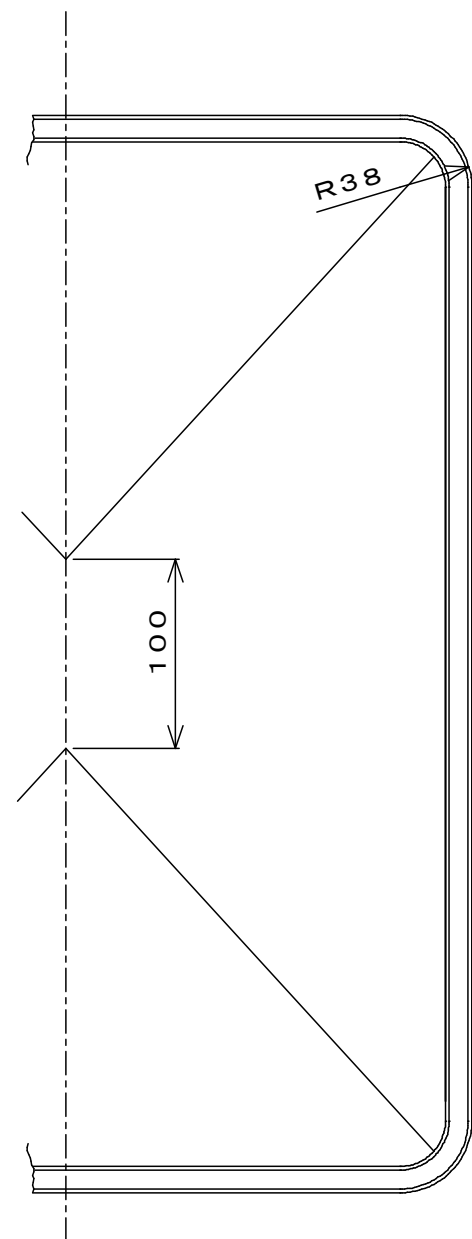
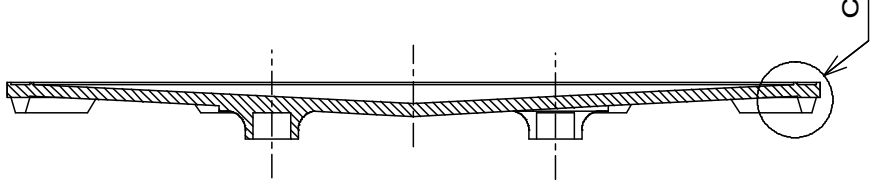
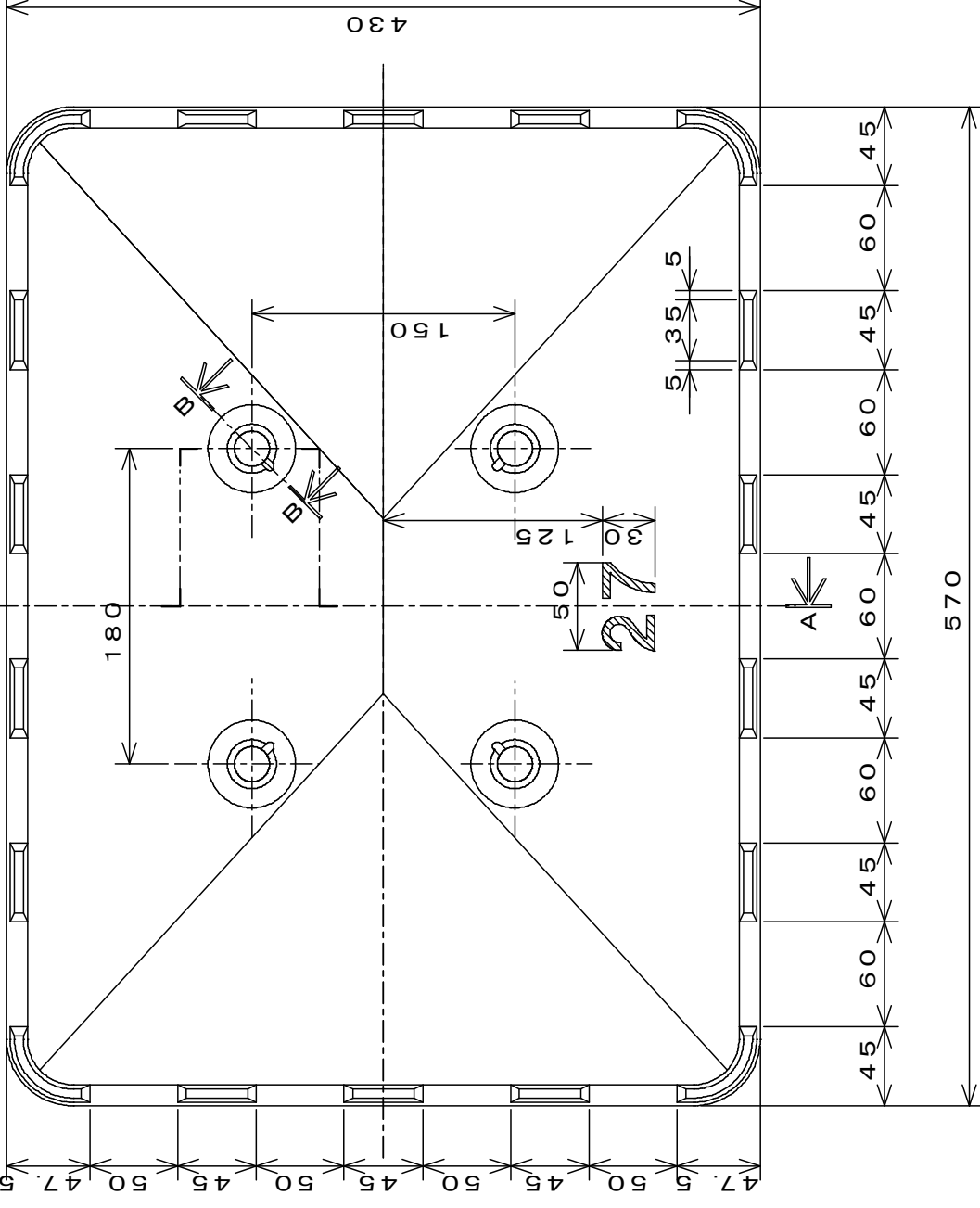
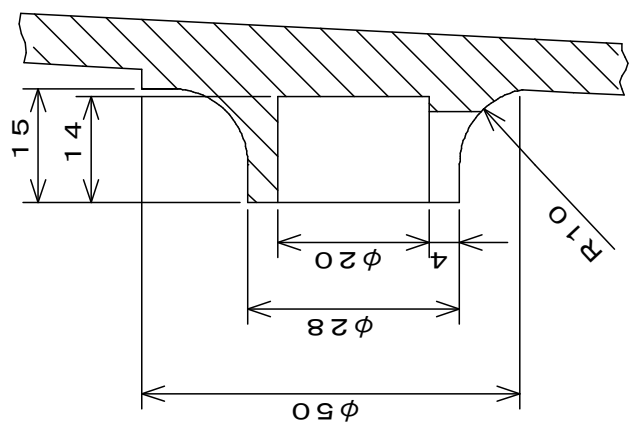
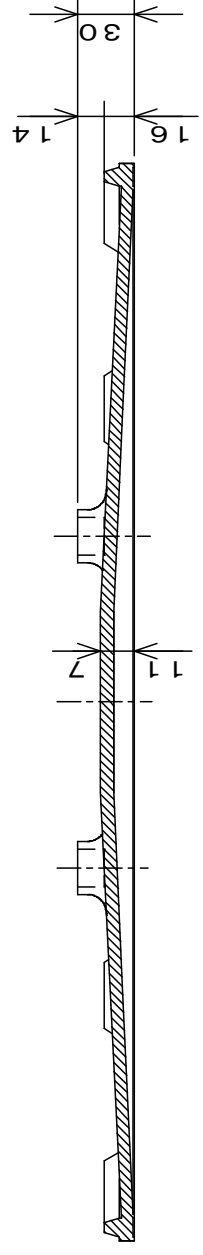

A-A断面

B-B断面詳細 (S=1/1)

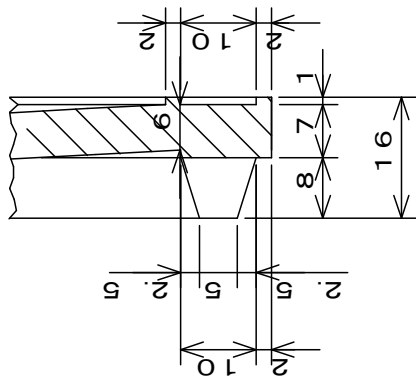

C音障詳細 (S=1/1)

材 料	PS	仕 重	色:ブルー
<b>風呂底</b>			
長州風呂 浅角27			

注) CAD図面に書き直し